



# BMW X3 M Competition

M AUTOMOBILE

117.730 €



[https://configure.bmw.de/de\\_DE/configid/7d2wdemx](https://configure.bmw.de/de_DE/configid/7d2wdemx)

Wir haben Ihre Konfiguration für 30 Tage gespeichert. Mit dieser URL können Sie zurückkehren, um weitere Änderungen zu machen.

# Antrieb

## MOTOR

### LEISTUNG

... kW (... PS) / .../min

### MOTORTYP

Benziner

### VERDICHUNG:1

...

### HUBRAUM

... cm<sup>3</sup>

### MAX. DREHMOMENT (NM) BEI 1/MIN

... Nm (.../min)

### HUB / BOHRUNG

... mm / ... mm

### GETRIEBE

Automatik Getriebe

### ZYLINDER/VENTILE PRO ZYLINDER

... / ...

## VERBRAUCH

### VERBRAUCH (NEFZ)

- l/100 km<sup>[1]</sup>

### VERBRAUCH (WLTP KOMBINIERT)

10,9 l/100 km

### CO<sub>2</sub>-EMISSION (NEFZ KOMBINIERT)

- g/km<sup>[1]</sup>

### CO<sub>2</sub> EMISSION (WLTP KOMBINIERT)

249 g/km

## FAHRLEISTUNG / GEWICHT

### HÖCHSTGESCHWINDIGKEIT

285 km/h

### LEERGEWICHT EU

2085 kg

### ZULÄSSIGE ACHSLAST VORNE / HINTEN

1185 kg / 1425 kg

### BESCHLEUNIGUNG (0-100 KM/H)

3.8 s

### ZULÄSSIGES GESAMTGEWICHT

2500 kg

### TANKVOLUMEN

65 Liter

### ZULADUNG

490 kg

# ABMESSUNGEN

## LÄNGE / BREITE / HÖHE

4716 mm / 1897 mm / 1669 mm

## BREITE INKL. SPIEGEL (FAHRER-/BEIFAHRESEITE)

2138 mm (1080 mm / 1058 mm)

## ANZAHL DER SITZPLÄTZE

5

## RADSTAND / WENDEKREIS

2864 mm (12.6 m)

## GEPÄCKRAUMVOLUMEN

550 Liter - 1600 Liter

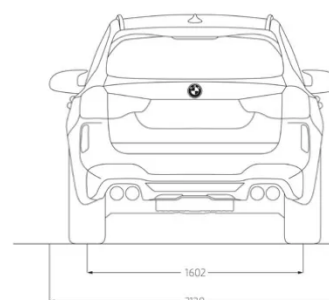
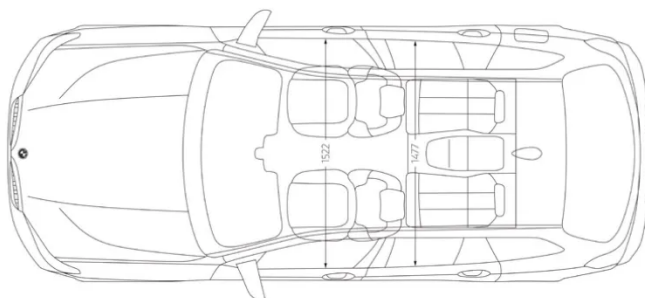
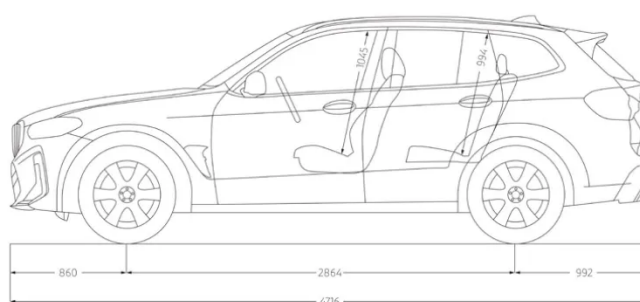
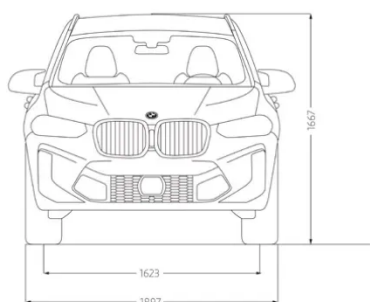

## Exterieur

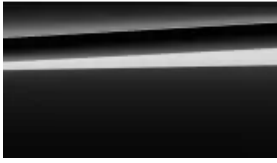

Saphirschwarz metallic (*P0475*)

950 €



21" M LMR Doppelspeiche 892 M Bicolor Schwarz / MB,  
geschmiedet (*S01RQ*)

0 €

---

## Interieur



Leder Merino Schwarz/Schwarz *(FLKSW)*  
0 €



M Interieurleisten 'Carbon Fibre' *(S04MC)*  
850 €

---

## Pakete & Sonderausstattungen



Competition Paket *(S07MA)*  
0 €



M Driver's Package *(S07ME)*  
2.450 €



M Competition Paket *(S07MN)*  
0 €



BMW Head-Up Display *(S0610)*  
1.150 €



Active Protection *(S05AL)*  
0 €



Driving Assistant Professional (S05AU)

2.200 €



Parking Assistant Plus (S05DN)

600 €



Connected Package Professional (S06C4)

0 €



BMW Live Cockpit Professional (S06U3)

0 €



M Carbon Präzisionsstrebe (S01MP)

500 €



Lenkradheizung (S0248)

270 €



Komfortzugang (S0322)

650 €

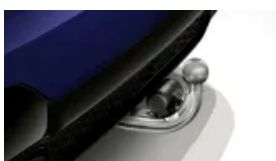

Anhängerkupplung mit schwenkbarem Kugelkopf (S03AC)

1.150 €



BMW Display Key (S03DS)

350 €



Akustikverglasung (S03KA)

200 €

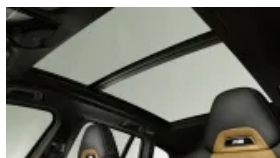

Panorama Glasdach (S0402)

1.500 €



Gepäckraumtrennetz (S0413)

0 €



Sonnenschutzrollo für hintere Türseitenscheiben (S0417)

250 €



Fußmatten in Velours (S0423)

0 €



Ablagenpaket (S0493)

0 €



M Dachreling Hochglanz Shadow Line (S03MC)

0 €



Sonnenschutzverglasung (S0420)

480 €

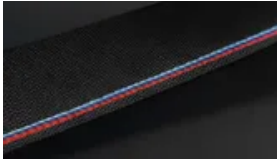

M Sicherheitsgurte (S04GQ)

0 €



M Hochglanz Shadow Line mit erweiterten Umfängen (S07M9)

0 €



Sitzlehnenverstellung im Fond (S0461)

150 €



Lordosenstütze für Fahrer und Beifahrer (S0488)

0 €



Sitz mit aktiver Sitzbelüftung (S04FH)

850 €



Sitzheizung vorne und hinten (S04HA)

380 €



M Sportsitze (S0712)

0 €



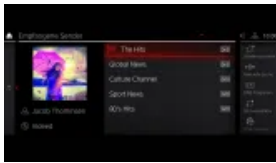

### DAB-Tuner (S0654)

0 €



### Harman Kardon Surround Sound System (S0688)

0 €



### Telefonie mit Wireless Charging (S06NW)

0 €

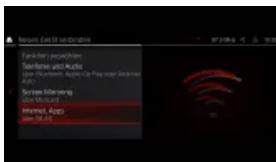

### WLAN Hotspot (S06WD)

0 €

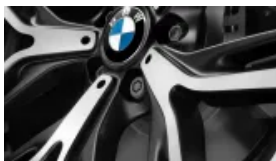

### Radschraubensicherung (S02PA)

0 €

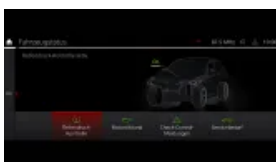

### Reifendruck-Kontrolle (S02VB)

0 €



### Reifenreparatur Set (S02VC)

50 €

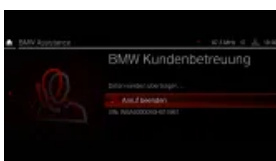

### Teleservices (S06AE)

0 €

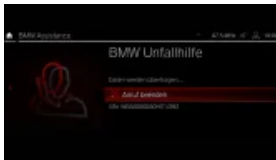

Gesetzlicher Notruf (S06AF)

0 €



ConnectedDrive Services (S06AK)

0 €



Alarmanlage (S0302)

0 €



Warndreieck und Verbandkasten (S0428)

0 €



BMW Laserlicht (S05AZ)

1.700 €



Deaktivierung Beifahrerairbag (S05DA)

0 €



Aktiver Fussgängerschutz (S08TF)

0 €



M Sportabgasanlage (S01MA)

0 €



M Compound-Bremse, schwarz hochglänzend (*S03M6*)

350 €

---

## Preisübersicht

Grundpreis

84.621,85 €

Ausgewählte Optionen

14.310,94 €

Mwst. (19 %)

---

18.797,23 €

Gesamtpreis <sup>[3]</sup>

---

117.730,00 €

# Finanzieren & Leasen

## BMW X3 M Competition

### Das Leasingbeispiel der BMW Bank GmbH

1.203,85 € pro Monat\*

\*Leasingbeispiel der BMW Bank GmbH

Anschaffungspreis	117.730,02 €
Grundpreis zzgl. ggf. ausgewählter teilamortisierter Optionen/Zubehör und MwSt. In der Fahrzeugkonfiguration ggf. ausgewählte voll zu amortisierende Optionen/Zubehör sind nicht im Anschaffungspreis berücksichtigt. Die monatlichen Kosten für diese Optionen finden Sie unten unter "Ausgewählte Optionen aus Ihrer Fahrzeugkonfiguration". Diese werden im Gesamtpreis und den Gesamtleasingraten berücksichtigt.	
Laufzeit	36 Monate
Leasingsonderzahlung	23.546,00 €
36 monatliche Leasingraten á	1.203,85 €
In diesen Leasingraten sind etwaige ausgewählte Services, Optionen und Zubehör noch nicht enthalten.	
Laufleistung p.a.	10.000 km
Gesamtpreis	66.884,60 €

Ein unverbindliches Leasingbeispiel der BMW Bank GmbH, Lilienthalallee 26, 80939 München, alle Preise inkl. MwSt., Stand 11/2022. Ist der Leasingnehmer Verbraucher, besteht bei außerhalb von Geschäftsräumen geschlossenen Verträgen und bei Fernabsatzverträgen nach Vertragsschluss ein gesetzliches Widerrufsrecht. Nach den Leasingbedingungen besteht die Verpflichtung, für das Fahrzeug eine Vollkaskoversicherung abzuschließen.

---

[1] Offizielle Angaben zu Kraftstoffverbrauch, CO<sub>2</sub>-Emissionen, Stromverbrauch und elektrischer Reichweite wurden nach dem vorgeschriebenen Messverfahren ermittelt und entsprechen der VO (EU) 715/2007 in der jeweils geltenden Fassung. Angaben im NEFZ berücksichtigen bei Spannbreiten Unterschiede in der gewählten Rad- und Reifengröße, im WLTP jeglicher Sonderausstattung. Für die Bemessung von Steuern und anderen fahrzeugbezogenen Abgaben, die (auch) auf den CO<sub>2</sub>-Ausstoß abstellen, sowie ggf. für die Zwecke von fahrzeugspezifischen Förderungen werden WLTP-Werte verwendet. Aufgeführte NEFZ-Werte wurden ggf. auf Basis des neuen WLTP-Messverfahrens ermittelt und zur Vergleichbarkeit auf das NEFZ-Messverfahren zurückgerechnet. Für seit 01.01.2021 neu typgeprüfte Fahrzeuge existieren die offiziellen Angaben nur noch nach WLTP. Weitere Informationen zu den Messverfahren NEFZ und WLTP finden Sie unter [www.bmw.de/wltp](http://www.bmw.de/wltp) sowie eine Vergleichstabelle zu Kraftstoffverbrauch, CO<sub>2</sub>-Emissionen, Stromverbrauch und elektrischer Reichweite aller aktuellen BMW Modelle unter [www.bmw.de/nefz-wltp-vergleich](http://www.bmw.de/nefz-wltp-vergleich). Weitere Informationen zum offiziellen Kraftstoffverbrauch und den offiziellen spezifischen CO<sub>2</sub>-Emissionen neuer Personenkraftwagen können dem 'Leitfaden über den Kraftstoffverbrauch, die CO<sub>2</sub>-Emissionen und den Stromverbrauch neuer Personenkraftwagen' entnommen werden, der an allen Verkaufsstellen, bei der Deutschen Automobil Treuhand GmbH (DAT), Hellmuth-Hirth-Str. 1, 73760 Ostfildern-Scharnhausen, und unter <https://www.dat.de/co2/> unentgeltlich erhältlich ist.

Diese Werte entsprechen Ihrer aktuellen Konfiguration, wenn Sie Ausstattungen ändern, können sich auch diese Werte ändern. Ab dem 01. September 2018 erfolgt die Bemessung der KFZ-Steuer auf Basis der ermittelten WLTP-Werte. Weitere Information zum Umweltbonus und E-Kennzeichen erhalten Sie bei Ihrem BMW Partner.

[2] Drittpartnerangebote werden direkt vom Drittpartner in Rechnung gestellt. Bei den Preisangaben handelt es sich um unverbindliche Empfehlungen des Herstellers inkl. MwSt. und exklusive Montagekosten.

[3] Bei den Preisangaben handelt es sich um unverbindliche Empfehlungen des Herstellers inkl. MwSt. und exklusive Überführungskosten. Änderungen und Irrtümer vorbehalten. Umfänge und Kombinationsmöglichkeiten können variieren. Verbindliche Auskünfte gibt Ihnen gern Ihr BMW Partner.

Die Mild-Hybrid-Technologie dient zur Wiedergewinnung von Bremsenergie und unterstützt den Verbrennungsmotor bei Beschleunigungen mit elektrischer Antriebsleistung. Dadurch reduzieren sich Verbrauch und Emissionen, während Sie gleichzeitig einen Dynamikvorteil genießen. Die Mild-Hybrid-Technologie lässt zudem die Auto Start Stopp Funktion nochmals schneller und komfortabler agieren.